

Synchronisierung der Drosselklappen an der Triumph Rocket 3

Das wichtigste Werkzeug ist TuneECU sowie geeignete Schraubendreher.

1. Entfernen Sie die Bärenklaue und heben Sie den Tank an und stützen diesen mit der am Tank aufbewahrten eigenen Stütze ab.

2. Wenn Sie die Original Airbox haben, dann müssen Sie diese etwas vom Drosselklappengehäuse abziehen, um Zugang zu den Schrauben zu bekommen. Dies wäre ein guter Zeitpunkt, über Drei Einzelluftfilter nachzudenken. 😊

Synchronisierte Drosselklappen optimieren nicht nur das Leerlaufverhalten sondern sorgen auch für glattere Beschleunigung und ruhigen Motorlauf beim cruisen.

2. Wärmen Sie den Motor auf, schließen Sie TuneECU an und rufen Sie das "Tests" –Fenster auf. Im Testfenster werden 3 kleine Analoguhren angezeigt, je eine für Zylinder Nr. 1, 2, und 3 mit je einer Digitalanzeige.

Wenn der Motor aufgewärmt und im Leerlauf ist, sollten die angezeigten Werte der Digitalanzeige im optimalen Fall gleich sein, z.B. 610---610---610, eine Abweichung von 20 zwischen dem kleinsten und dem größten Wert, liegt im Toleranzbereich, Beispiel 590---600---610 wäre noch ok.

Diese Werte sind nicht bei jedem Motor gleich, Beispiel einer Anzeige 580---580---580 usw. da dieser unter anderem in Abhängigkeit von Dingen wie z.B. Leerlaufdrehzahl und Höhe (Luftdruck) steht, wichtig ist dass die angezeigten Werte der einzelnen Zylinder so dicht wie möglich beieinander liegen.

3. Wenn die Abweichungen größer 20 sind, sollten die Drosselklappen synchronisiert werden. Die Synchronisierung kann an den Einstellschrauben für Zylinder # 1 und # 3 vorgenommen werden, um so dann so eng wie möglich an den Wert von Zylinder Nr. 2 zu gelangen.

Die Einstellung kann mittels eines langen dünnen Schraubendrehers, der bis hin zu den Stellschrauben gelangt, ausgeführt werden.

Sie können entweder einen Schlitz- oder Kreuzschlitz-Schraubendreher verwenden.

Die Einstellschrauben sind gut versteckt aber ersichtlich und ohne allzu große Schwierigkeiten zugänglich. Die Einstellschrauben befinden sich beim Gasgestänge zwischen den Drosselklappen.

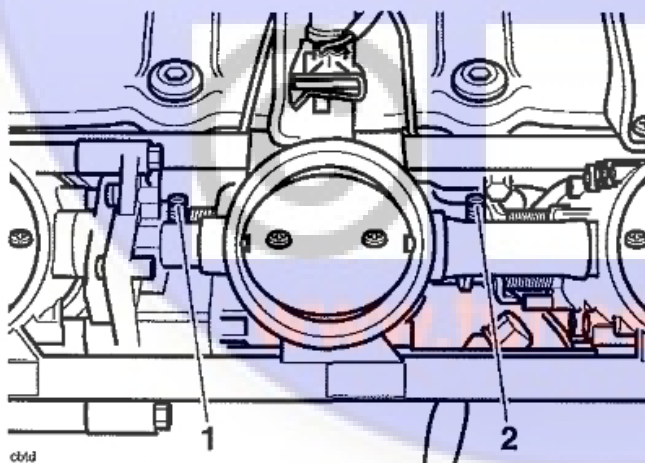

1. Adjuster 1
2. Adjuster 2

4. Wenn Sie eine Einstellung vorgenommen haben, warten Sie ein paar Sekunden bis sich die Werte verändert haben und stabil zeigen.

Nachdem Sie die Synchronisierung so eingestellt haben, dass sie eine ausgewogene Anzeige der Werte erzielt haben, geben Sie kurz Gas und lassen dann die Drehzahl wieder bis auf Leerlauf fallen. Wenn danach die Anzeigen immer noch ausgewogen sind, können Sie den Motor ausmachen und den Tank wieder absenken usw., wenn die Abweichungen der Werte wieder zu groß ist, muss nachjustiert werden.